

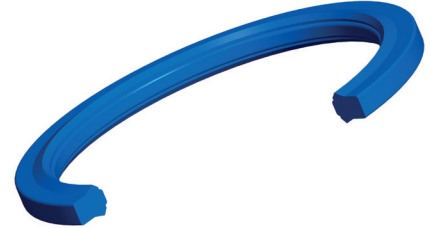

# Flanschdichtung Typ 657

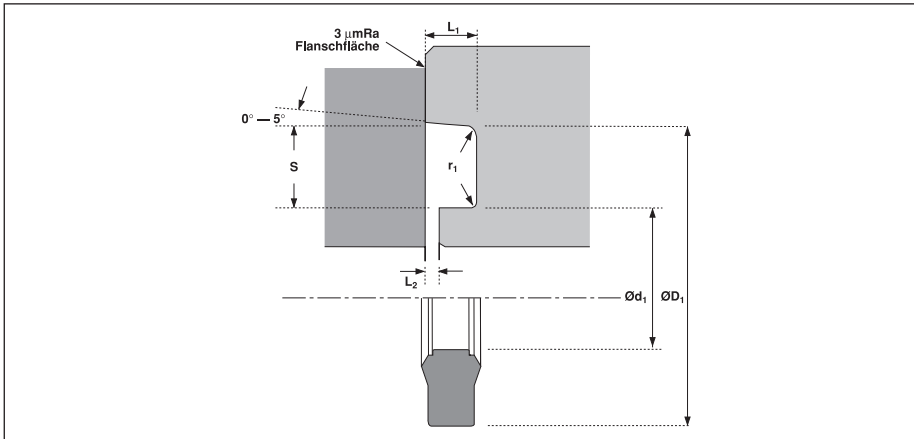

## EINSATZBEDINGUNGEN (für Werkstoff Polyurethan)

MAXIMALER BETRIEBSDRUCK
-30 °C +100 °C
600 bar (abhängig vom Dichtspalt)

RAUTIEFEN		
	Ra µm	Rt µm
beide Dichtflächen im Bereich von Maß „S“	0,8	6,3
Flanschfläche	3	20-30

RADIEN		
Max. Radius	r <sub>1</sub>	0,8

## BESCHREIBUNG

Die Flanschdichtung Typ 657 wurde speziell für SAE-Flansche, wo wenig Platz ist, konzipiert.

**Vorteile** im Vergleich zur Abdichtung mit O-Ringen:

- die Geometrie verhindert die Pumpwirkung bei raschem Druckwechsel und Pulsation (kein Ausschwitzen)
- durch die Dichtlippen wird die aktive Dichtlänge vergrößert
- Typ 657 hat ausgezeichnete Extrusionsfestigkeit
- wesentlich verbesserte Leckagesicherheit.

Flansch-Nenn-Ø (SAE J518)	Ø D <sub>1</sub> +0,1	Ø d <sub>1</sub>	L <sub>1</sub> ±0,05	L <sub>2</sub> -0,25	S ±0,25	Art.Nr. (Polyurethan)
1/2" (0,5")	25,4	17	2,85	0,25	4,2	4490901
3/4" (0,75")	31,8	23,4	2,85	0,25	4,2	4491001
1.0"	39,7	31,3	2,85	0,25	4,2	4491101
1 1/4" (1,25")	44,5	36,1	2,85	0,25	4,2	4422001
1 1/2" (1,5")	53,8	45,4	2,85	0,25	4,2	4422101
2,0"	63,4	55	2,85	0,25	4,2	4422201

Für extreme Einsatzbedingungen von -45 °C bis +110 °C stehen dieselben Größen auch aus dem hochverschleißfesten und elastischen Werkstoff Hythane 181® auf Anfrage zur Verfügung.

Flansch-Nenn-Ø metrisch	Ø D <sub>1</sub>	Ø d <sub>1</sub>	L <sub>1</sub>	L <sub>2</sub>	S	Art.Nr.
	33,5	26,3	2,2	0,25	3,6	4432801
	45,0	36,2	3,3	0,25	4,4	4491201